



Catalogo 2019

ELEMENTI INOX

- Funi in acciaio inox e elementi di ancoraggio
- Tubi, tubolari e tondi in acciaio inox
- Balaustre (ringhiere) e accessori in acciaio inox
- Elementi di fissaggio per vetro
- Prodotti per la cura ed il bloccaggio dell'acciaio inox



INDICE

Funi e accessori in acciaio inox

Funi in acciaio inox	pag. 06
Elementi di ancoraggio per funi in acciaio inox	pag. 07
Dadi e viti di ancoraggio	pag. 10

Tubi, tubolari e tondo in acciaio inox

Tubi, tubolari e tondi in acciaio inox	pag. 12
--	---------

Balaustre (ringhiere) e accessori in acciaio inox

Montanti per balaustre (ringhiere)	pag. 13
Ancoraggi e sostegni per corrimano e montanti	pag. 15
Raccordi per tubi e tubolari	pag. 20
Tappi per tubi e tubolari in acciaio inox	pag. 23
Snodi e fissaggi per tondo	pag. 25
Accessori decorativi per tondo	pag. 27

Elementi in acciaio inox per vetro

Elementi di fissaggio per vetro	pag. 30
---------------------------------	---------

Prodotti per la cura ed il bloccaggio dell'acciaio inox

Bloccante, sgrassante, lucidante e protettivo per acciaio inox	pag. 36
--	---------

Assistenza tecnica, documenti e progetti su misura

Progettazione, montaggio e documentazione strutturale	pag. 37
---	---------

LODA GROUP S.P.A.
Tel. 0376 670707 - Fax 0376 671084 - mail: info@lodagroup.it

Sede Legale: Via Faustinella 18 - 25015 - Desenzano del Garda (BS) - Cod. Fisc. e P. Iva 01903920989
Registro delle Imprese di Brescia 01903920989 - REA 368589 - Cap. Soc. € 1.200.000

Sedi operative e magazzini:
Via Faustinella 18 - 25015 - Desenzano del Garda (BS)
Via Mazzini 52 - 46043 - Castiglione delle Stiviere (MN)

FUNI E ACCESSORI IN ACCIAIO INOX

Loda Group s.p.a. offre una gamma assortita di prodotti certificati professionali e di facile installazione.

SUPPORTI PER FUNE

Congiunzioni inclinate, montaggio orizzontale e verticale.

RETI IN ACCIAIO INOX

Leggerezza, trasparenza e funzionalità sono le parole chiave dei prodotti che commercializziamo.

Tutti i prodotti sono certificati ETA e sottoposti a rigorosi test di sicurezza.

UTENSILI

Utensili tagliacavo e pressanti per raccordi e giunzioni. Manuali, oleodinamici manuali oppure a batteria.

Matrice di compressione esclusa dagli utensili.





FUNI E ACCESSORI DI ANCORAGGIO IN ACCIAIO INOX

FUNI IN ACCIAIO INOX

Fune in acciaio inox AISI 316



WOLFSGRUBER

Codice articolo	Ø fune	Min. forza di rottura
XXFUNE-00200316	4	8,9 kN
XXFUNE-00400316	5	14 kN
XXFUNE-00600316	6	20,10 kN

WOLFSGRUBER

ELEMENTI DI ANCORAGGIO PER FUNI IN ACCIAIO INOX

Terminale di ancoraggio a pressione, per fune inox con filettatura esterna

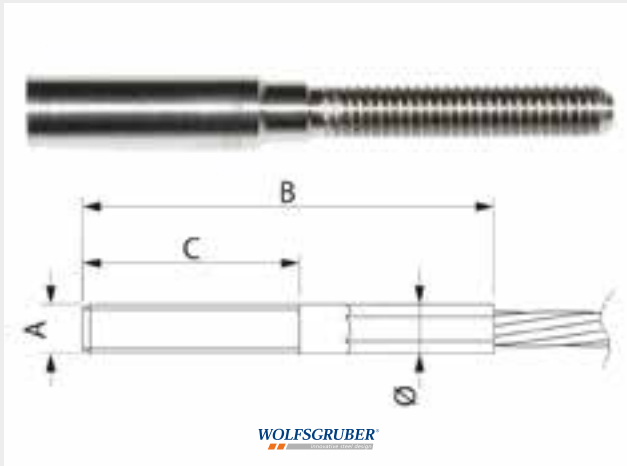

Codice articolo	Ø fune	A	B	C	D
XXTERM-002dx316S	4	M6 dx	53	30	7,5
XXTERM-004sx316S	4	M6 sx	53	30	7,5
XXTERM-006dx316S	5	M6 dx	53	30	7,5
XXTERM-008sx316S	5	M6 sx	53	30	7,5
XXTERM-010dx316S	6	M8 dx	68	30	9
XXTERM-012sx316S	6	M8 sx	68	30	9

Terminale di ancoraggio in grani, per fune inox con filettatura esterna

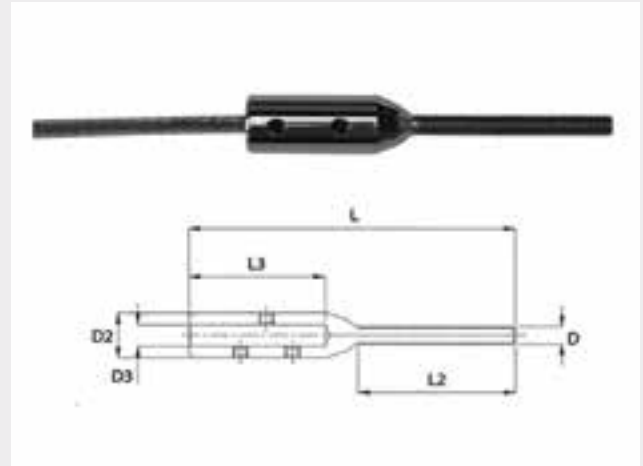

Codice articolo	Ø Fune	D	D2	D3	L	L3	L3
XXTERM-040dx316L	Ø 4	M6	12,0	4,5	101	50	37
XXTERM-042dx316L	Ø 6	M6	14,0	6,5	101	50	37

Terminale di ancoraggio a pressione, per fune inox con filettatura interna

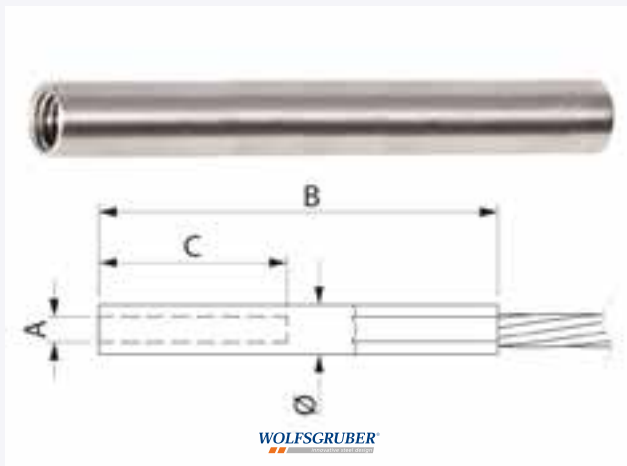

Codice articolo	Ø fune	A	B	C	D
XXTERM-080dx316S	4	M6 dx	62	25	7,5
XXTERM-082sx316S	4	M6 sx	62	25	7,5
XXTERM-084dx316S	5	M6 dx	62	25	7,5
XXTERM-086sx316S	5	M6 sx	62	25	7,5
XXTERM-088dx316S	6	M8 dx	75	30	9
XXTERM-090sx316S	6	M8 sx	75	30	9

Terminale di ancoraggio in grani, per fune inox con filettatura interna

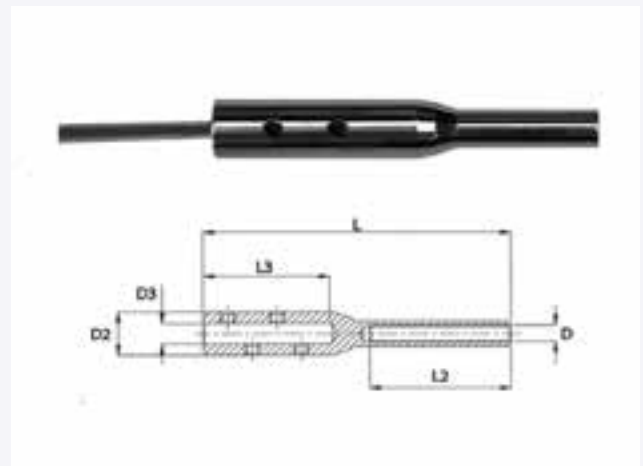

Codice articolo	Ø Fune	D	D2	D3	L	L3	L3
XXTERM-060dx316L	Ø 4	M6	12,0	4,5	75,0	36	20,5
XXTERM-062dx316L	Ø 6	M6	14,0	6,5	75,0	36	35,5

Lo staff Loda Group è a vostra disposizione per consigliarvi i prodotti più idonei per le vostre installazioni. Preventivi personalizzati e consegna a domicilio della merce.

Forcella con mandrino per ancoraggio fune inox con flettatura esterna

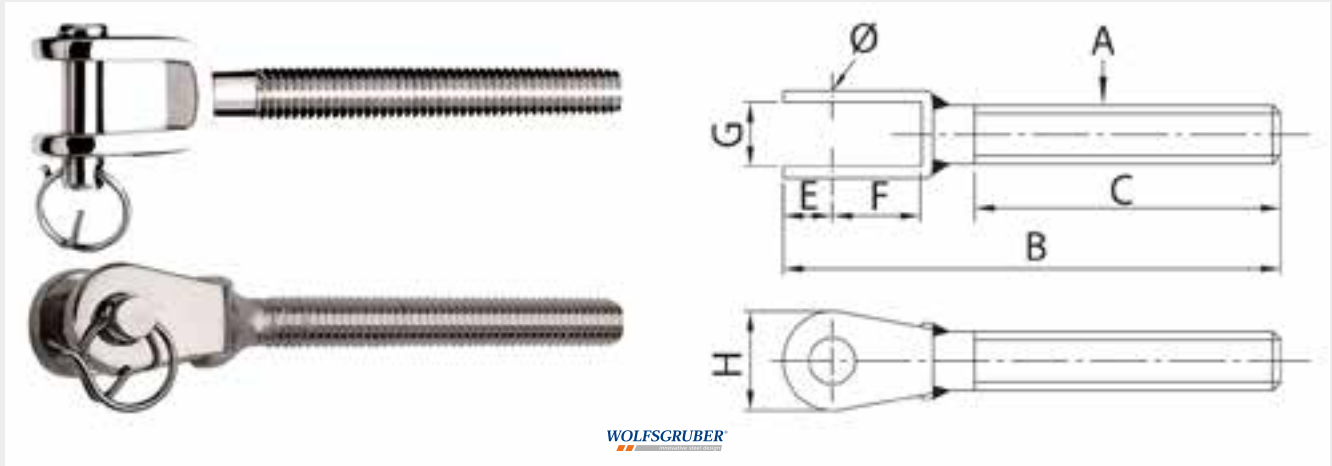

WOLFSGRUBER

Codice articolo	A	B	C	Ø	E	F	G	H
XXFORC-002dx316L	M6 dx	56	30	5	6	12	7,5	12,5
XXFORC-002sx316L	M6 sx	56	30	5	6	12	7,5	12,5
XXFORC-006dx316L	M8 dx	64	35	6	7	13	10	14,5
XXFORC-006sx316L	M8 sx	64	35	6	7	13	10	14,5

Occhiello per ancoraggio fune inox con flettatura esterna

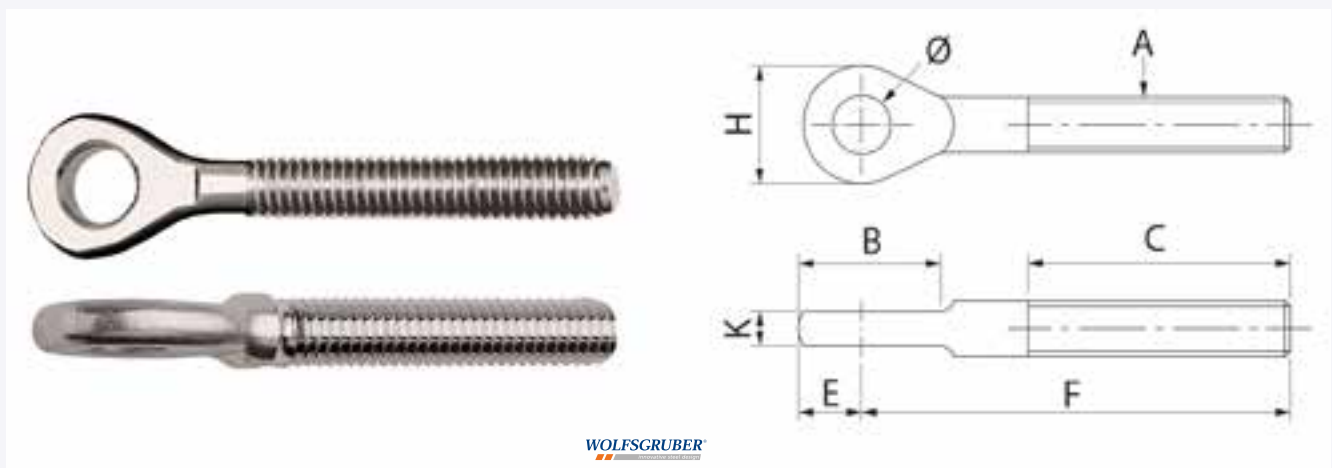

WOLFSGRUBER

Codice articolo	A	B	C	Ø	E	F	H	K
XXOCCH-002dx316L	M6 dx	16	30	6,5	7	44	14	4
XXOCCH-002sx316L	M6 sx	16	30	6,5	7	44	14	4
XXOCCH-006dx316L	M8 dx	21	35	8,5	9,5	55,5	17	5
XXOCCH-006sx316L	M8 sx	21	35	8,5	9,5	55,5	17	5

Tenditore con flettatura interna

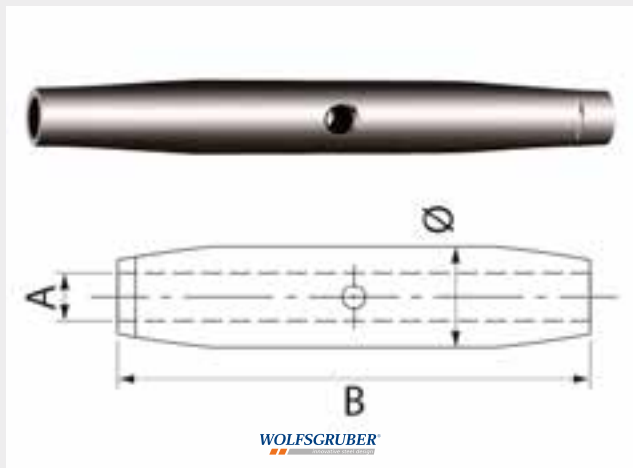

Codice articolo	A	B	Ø
XXTEND-00200316S	M6 dx + sx	92	10
XXTEND-00400316S	M6 dx + sx	112	13,5

DADI E VITI DI ANCORAGGIO

Dado cieco con gambo prolungato

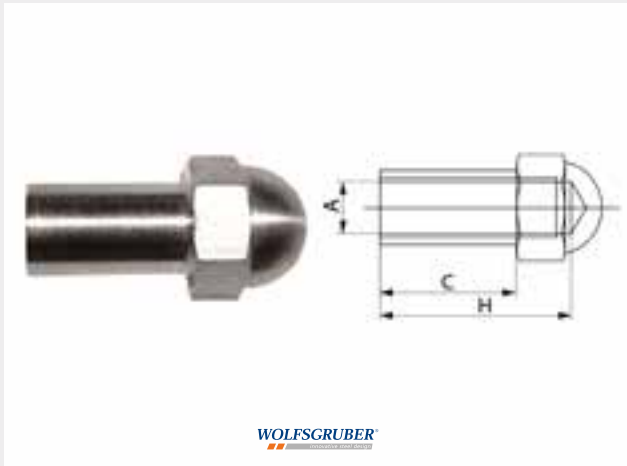

Codice articolo	A	C	H	Ø	SW
XXDADO-102dx304S	M6 dx	16	20	7,5	10
XXDADO-104dx304S	M6 dx	17,5	24	10	14

Dado esagonale

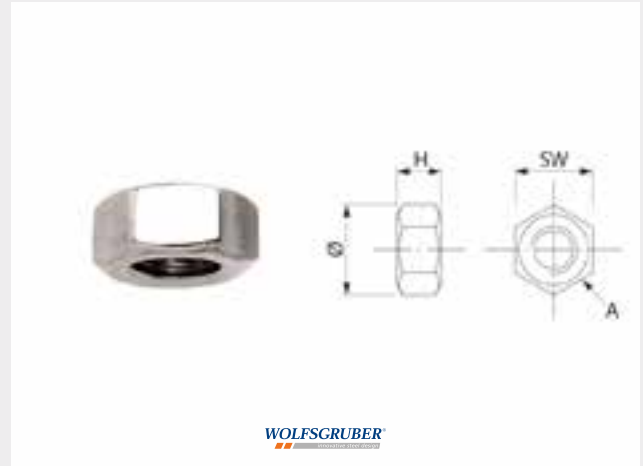

Codice articolo	A	H	Ø	SW
XXDADO-020dx304	M6 dx	5	11,1	10
XXDADO-020sx304	M6 sx	5	11,1	10
XXDADO-024dx304	M8 sx	6,5	14,4	13
XXDADO-024sx304	M8 sx	6,5	14,4	13

Terminale con testa svasata 90° con filetto interno

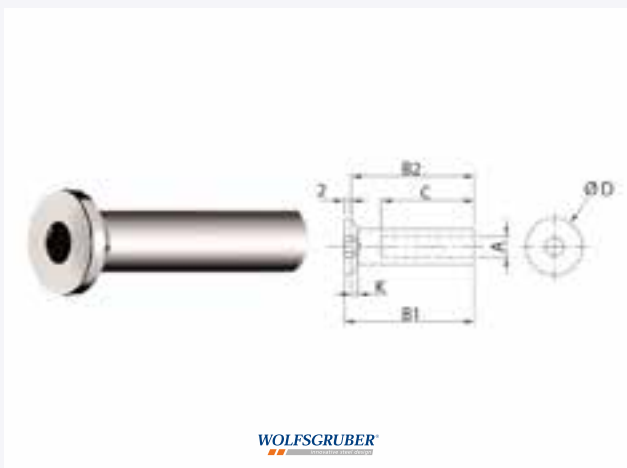

Codice articolo	A	B1	B2	C	Ø	ØD	K
XXTERM-102dx316S	M6 dx	34,2	30	20	8	14,4	2,2
XXTERM-104dx316S	M8 sx	40,2	37	25	10	12,4	1,2

Vite con testa bombata



Codice articolo	Filetto	L
XXVITE-512dx304S	M5 dx	12

Vite a testa piana svasata



Codice articolo	Filetto	L
XXVITE-512dx304S	M6 dx	21

Vite a testa cilindrica



Codice articolo	Filetto	L
XXVITE-040dx316S	M8 dx	20

TUBI, TUBOLARI E TONDO IN ACCIAIO INOX



Tondo



Codice articolo	Ø	L
XXTOND-010nn304	10	6000
XXTOND-012nn304	12	6000

Tubo tondo



Codice articolo	Pollici	Ø	L	Sald.
XXTUBO-332nn304	1"	33,7X2	6000	TIG
XXTUBO-422nn304	1 1/4"	42,4X2	6000	TIG

Tubolare quadrato

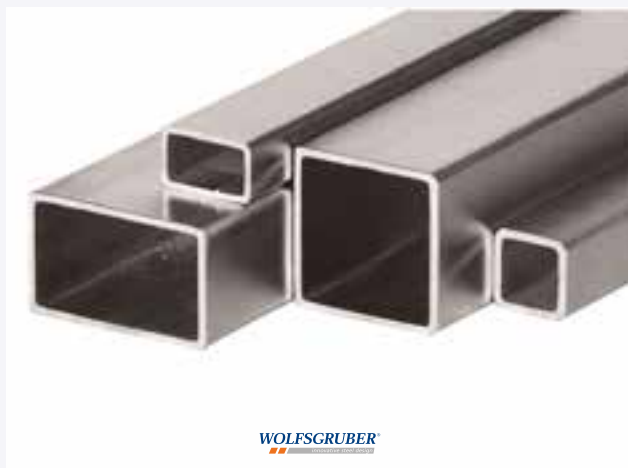

Codice articolo	∇	L	Sald.
XXTUBO-402nn304	40X40X2	6000	HF

BALAUSTRE (RINGHIERE) E ACCESSORI IN ACCIAIO INOX

MONTANTI PER BALAUSTRINE (ringhiere)

Montante Ø 42,4X2 per montaggio a pavimento con fori filettati per supporti e corrimano in asse.

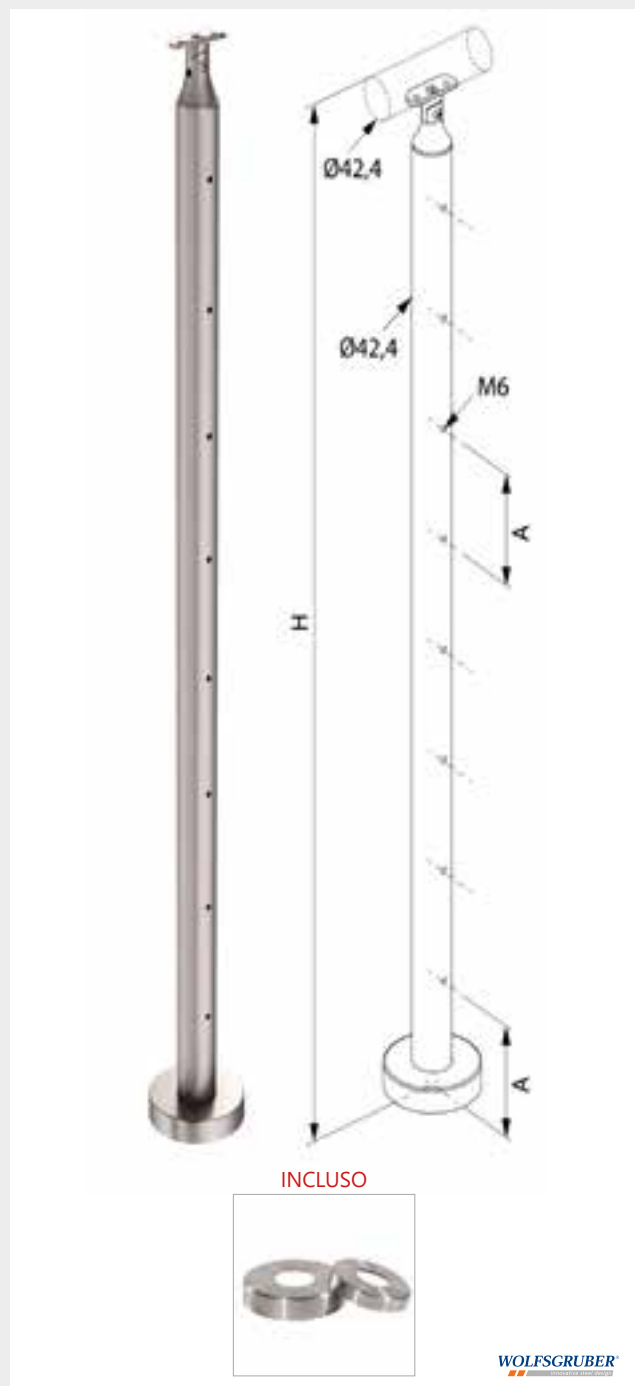

Codice articolo	Filetti	H	A
XXMONT-002nn304S	5 X M6	1100	176
XXMONT-004nn304S	8 X M6	1100	117,5

Montante Ø 42,4X2 per montaggio laterale con fori filettati per supporti e corrimano in asse.

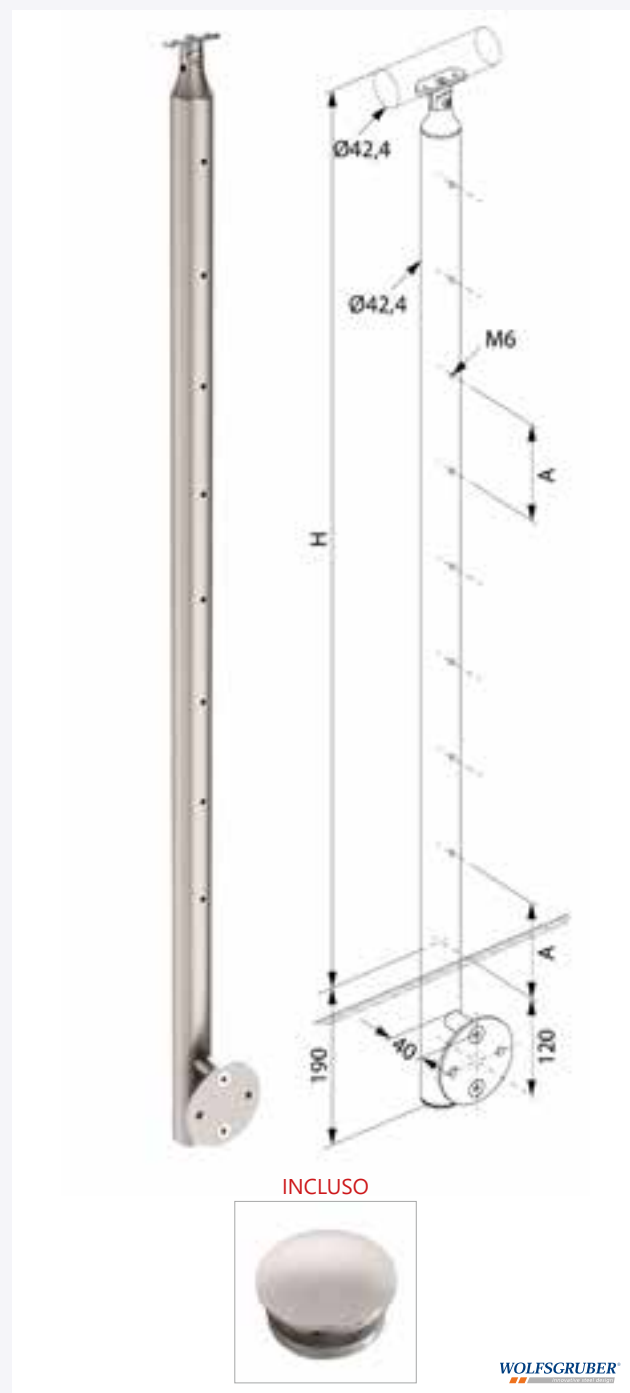

Codice articolo	Filetti	H	A
XXMONT-040nn304S	5 X M6	1100	176
XXMONT-020nn304S	8 X M6	1100	117,5



ANCORAGGI E SOSTEGNI PER CORRIMANO E MONTANTI

Ancoraggio a pavimento



WOLFSGRUBER

Codice articolo	Ø	Ø D	B
XXSUPP-002nn304S	42,4X2	100	11

Ancoraggio laterale



WOLFSGRUBER

Codice articolo	Ø	T
XXSUPP-040nn304S	42,4	46

Ancoraggio laterale

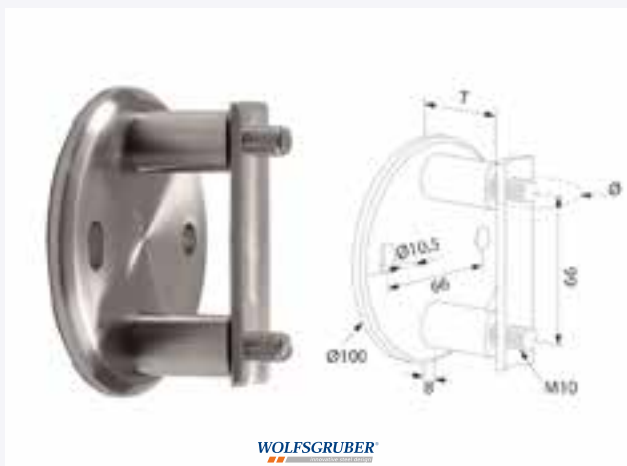

WOLFSGRUBER

Codice articolo	Ø	T
XXSUPP-100nn304S	42,4	100

Ancoraggio per tubo quadro

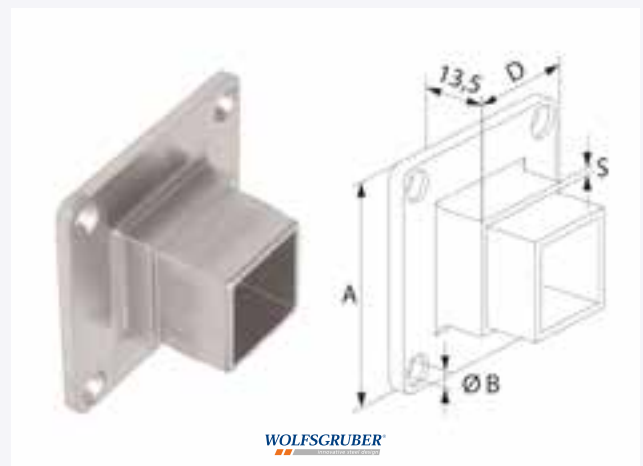

WOLFSGRUBER

Codice articolo	D	S	Ø B	A
XXSUPP-200nn304S	40	2	6,1	80

note

Anello d'ancoraggio

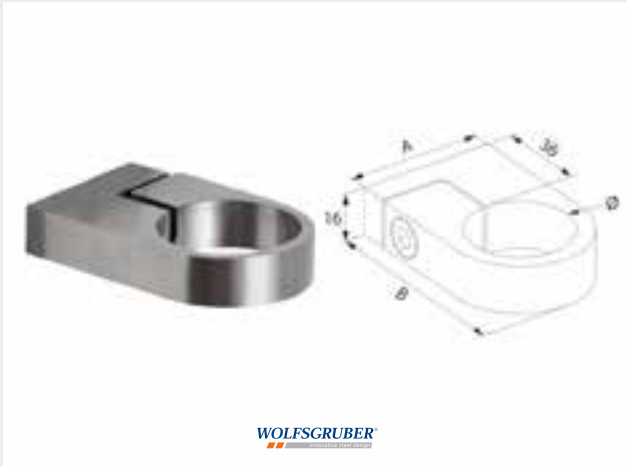

WOLFGRUBER

Codice articolo	Ø	A
XXSUPP-080nn304S	42,4	50

Anello per corrimano

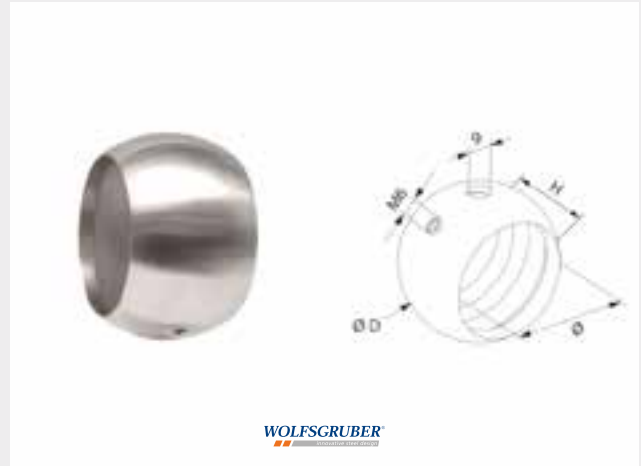

WOLFGRUBER

Codice articolo	Ø	D	H
XXANEL-004nn304S	33,7	45	30
XXANEL-002nn304S	42,4	55	35

Piastra di fissaggio corrimano rettangolare

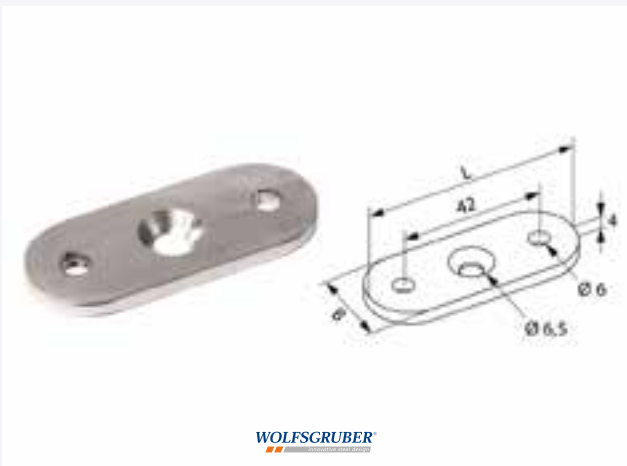

WOLFGRUBER

Codice articolo	Ø	B	L
XXPIAS-002nn304S	Ø	25	63

Piastra di fissaggio di fissaggio corrimano

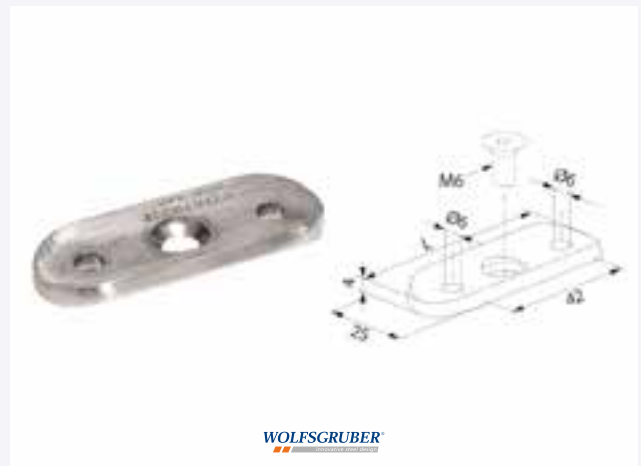

WOLFGRUBER

Codice articolo	Ø	B	L
XXPIAS-020nn304S	42,4 - 48,3	26	63

note

Sostegno regolabile con piastra

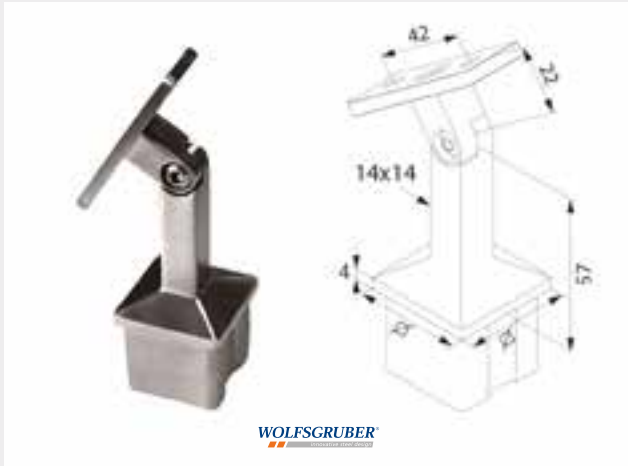

Codice articolo

XXSOST-020nn304S



40x40x2

Calotta (rosetta) di copertura per tubolare 40x40

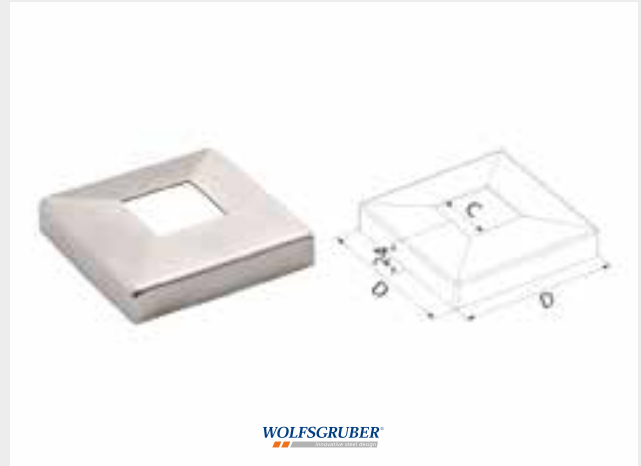

Codice articolo

XXCALO-002nn304S

C

41x41

D

108x108

Piastra di fissaggio con 3 fori

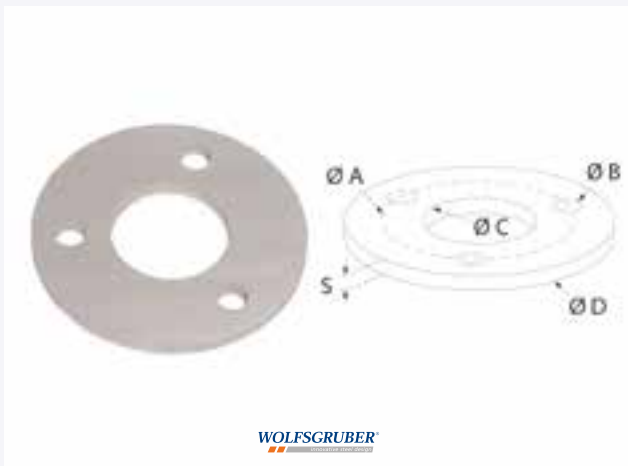

Codice articolo

XXPIAS-222nn304S

A

72

Ø B

10,5

Ø C

43

S

8

Ø D

100

Calotta (rosetta) di copertura

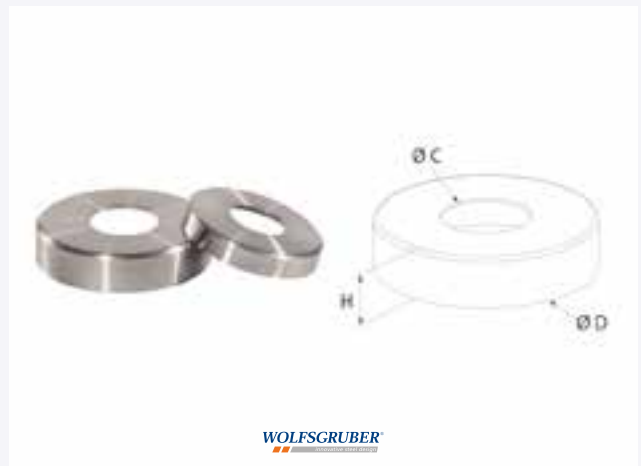

Codice articolo

XXCALO-004nn304S

Ø C

34

Ø D

85

H

14

XXCALO-006nn304S

43

105

25

note

Sostegno con piastra

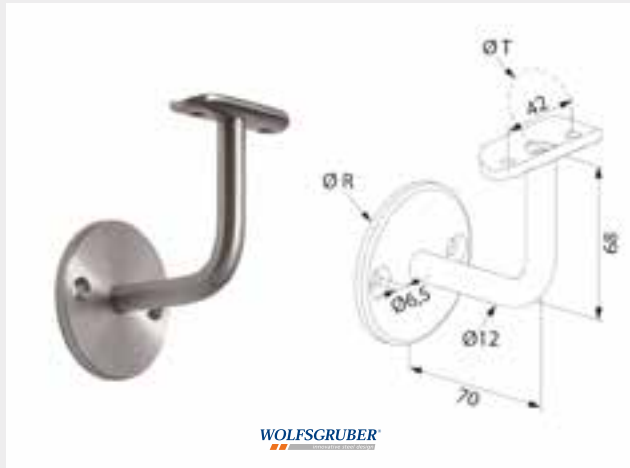

WOLFGRUBER

Codice articolo	Ø B	Ø R
XXSOST-002nn304S	42,4	65x5

Sostegno snodabile con piastra

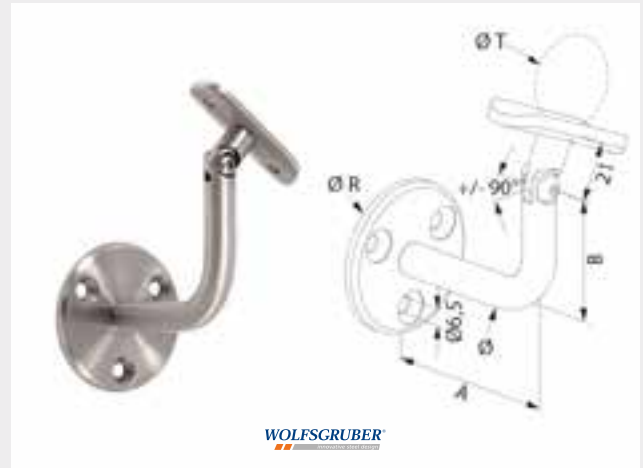

WOLFGRUBER

Codice articolo	Ø	Ø R	Ø T	A	B
XXSOST-040nn304S	14	68x5	42,4	76	70

Sostegno con piastra e calotta (rosetta) di copertura

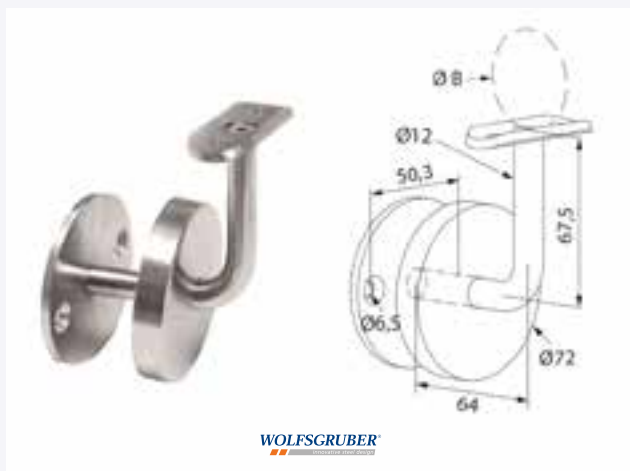

WOLFGRUBER

Codice articolo	Ø B
XXSOST-080nn304S	72

Sostegno con piastra



WOLFGRUBER

Codice articolo	Ø A	Ø B
XXSOST-200nn304S	42,4x2	42,4

note

Sostegno snodabile con piastra



WOLFGRUBER

Codice articolo	Ø A	Ø B
XXSOST-100nn316S	42,4x2	42,4

Sostegno a "T"



WOLFGRUBER

Codice articolo	Ø A	Ø B
XXSOST-102nn304S	42,4x2	42,4

Sostegno con piastra



WOLFGRUBER

Codice articolo	Ø A	Ø B
XXSOST-104nn304S	42,4x2	42,4

Sostegno snodabile con piastra

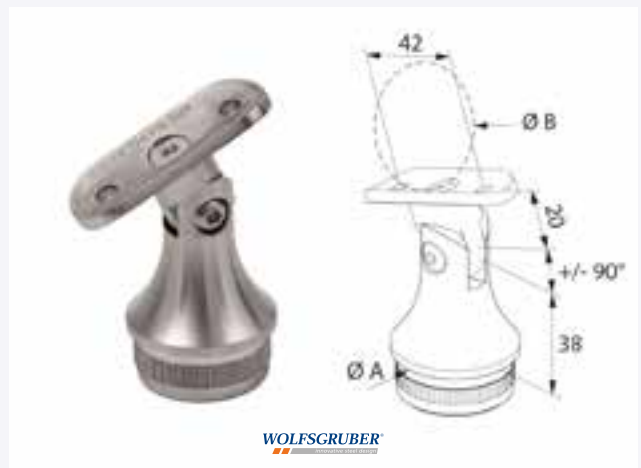

WOLFGRUBER

Codice articolo	Ø A	Ø B
XXSOST-142nn304S	33,7x2	33,7
XXSOST-140nn304S	42,4x2	42,4

RACCORDI PER TUBI E TUBOLARI

Raccordo 90°

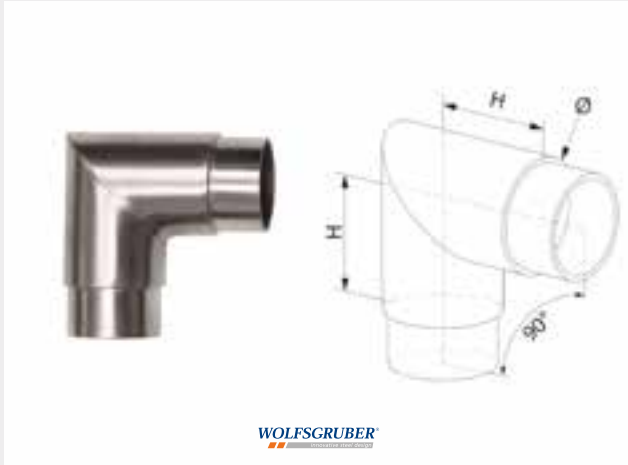

WOLFSCRUBER

Codice articolo	Ø	H
XXRACC-300nn304S	33,7x2	25

Raccordo 90° (arrotondato)

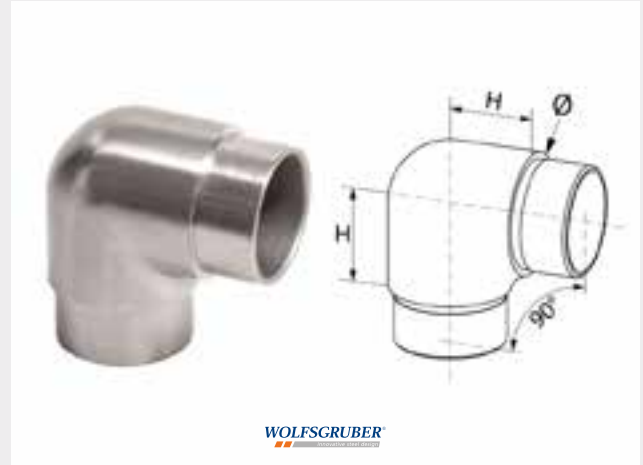

WOLFSCRUBER

Codice articolo	Ø	H
XXRACC-320nn304S	42,4x2	30

Raccordo 90° curvo

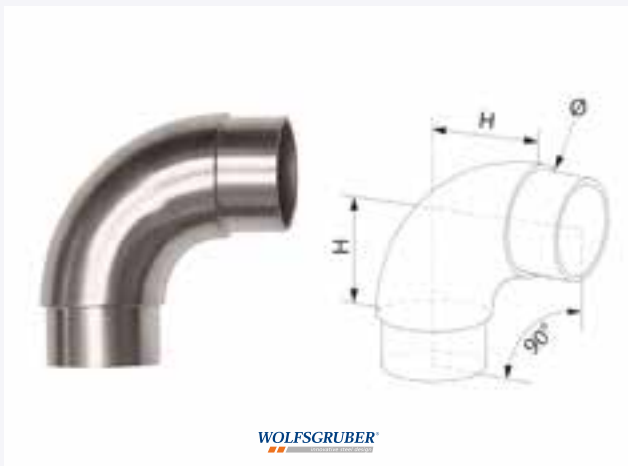

WOLFSCRUBER

Codice articolo	Ø	H
XXRACC-340nn304S	42,4x2	45

Raccordo a "T" per tre tubi

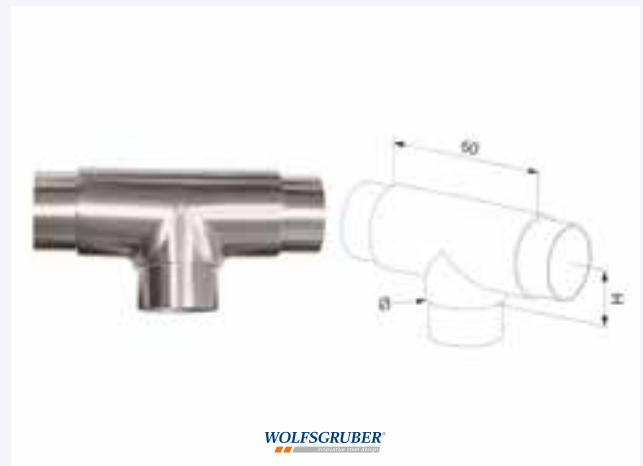

WOLFSCRUBER

Codice articolo	Ø	H
XXRACC-380nn304S	42,4x2	30

note

Raccordo per 3 tubi



WOLFSCRUBER

Codice articolo	Ø	H
XXRACC-400nn304S	42,4x2	30

Curva regolabile

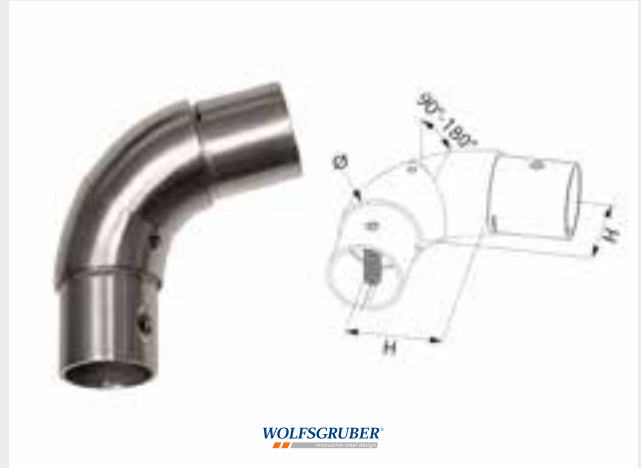

WOLFSCRUBER

Codice articolo	Ø	H
XXCURV-060nn304S	42,4x2	43

Raccordo per angoli da 90° a 270°



WOLFSCRUBER

Codice articolo	Ø	H
XXRACC-500nn304S	33,7x2	22
XXRACC-502nn304S	42,4x2	27

Raccordo per angoli da 90° a 180°

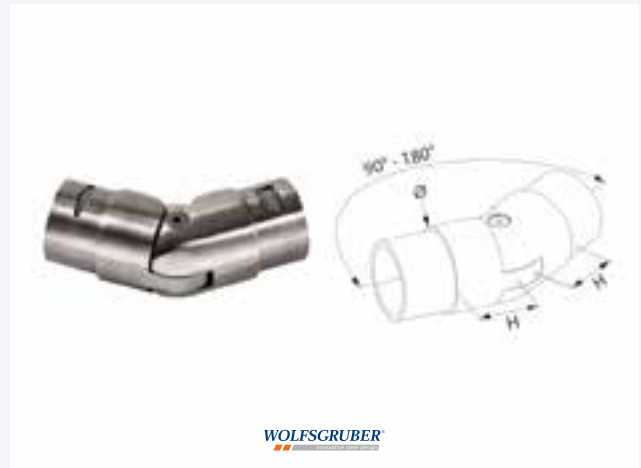

WOLFSCRUBER

Codice articolo	Ø	H
XXRACC-100nn304S	42,4x2	27

note

Raccordo con anello

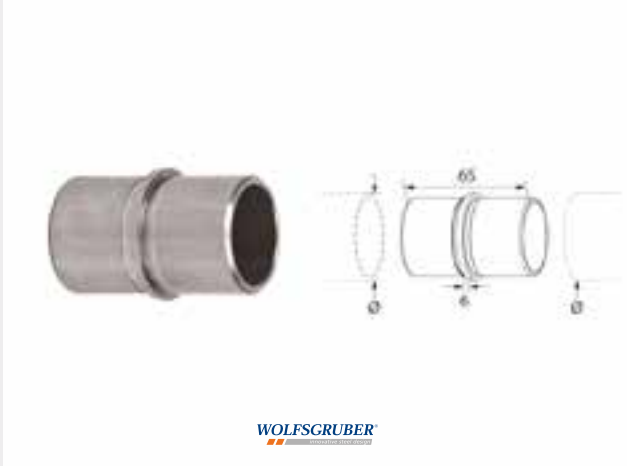

Codice articolo	Ø
XXRACC-200nn304S	42,4x2

Raccordo con anello 40x40x2

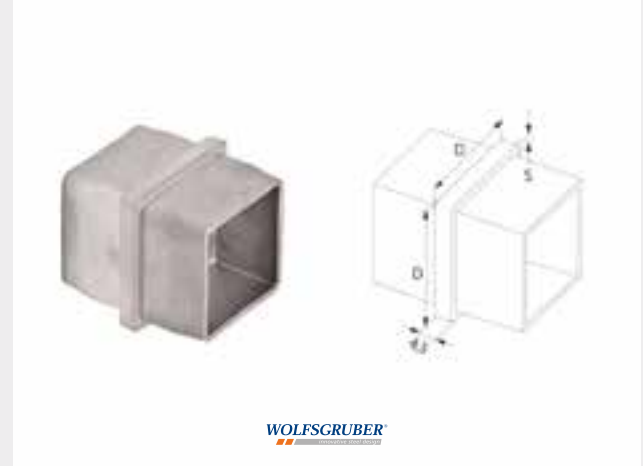

Codice articolo	Ø	H
XXRACC-002nn316S	42,4x2	43

Raccordo 90° per tubolare 40x40x2

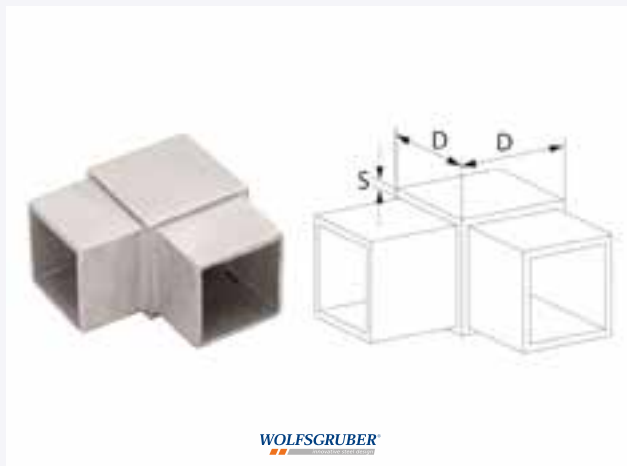

Codice articolo	D	S
XXRACC-020nn316S	40	2

CARATTERISTICHE DI INOSSIDABILITA'

I prodotti in lega di acciaio inossidabile formano sulla loro superficie una sottile e trasparente pellicola protettiva di ossido di cromo.

PRODOTTI CHE NON DEVONO ESSERE USATI PER LA PULIZIA DELL' ACCIAIO:

- prodotti contenenti cloro, specialmente acidi cloridrici;
- candeggine a base di acido ipocloridico;
- prodotti usati per pulire l'argento;
- prodotti contenenti soda caustica specie se usati a caldo.

TAPPI PER TUBI E TUBOLARI IN ACCIAIO INOX

Tappo piatto per tubo Ø 42,4



Codice articolo	Ø
XXTAPPO-002nn304S	42,4x2

Tappo convesso



Codice articolo	Ø	D	H
XXTAPPO-004nn304S	33,7x2	5	8
XXTAPPO-006nn304S	42,4x2	6	9

Tappo convesso con filetto M8 per tubo 42,4

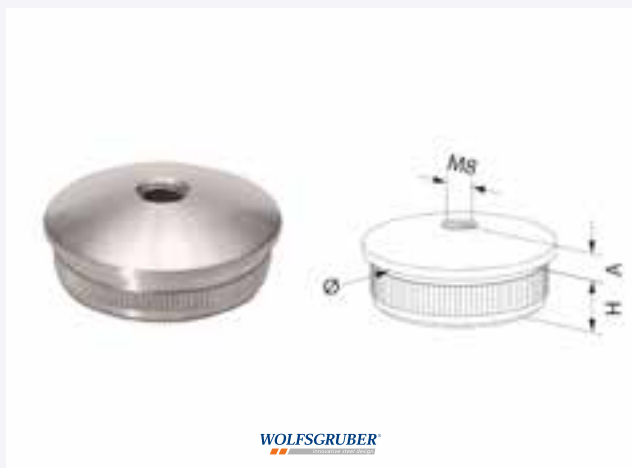

Codice articolo	Ø	A	H
XXTAPPO-080nn304S	42,4x2	6	12

Tappo sferico



Codice articolo	Ø	D	H
XXTAPPO-040nn304S	33,7x2	17	10
XXTAPPO-042nn304S	42,4x2	21	10

note

Tappo piatto per tubolare 40x40x2

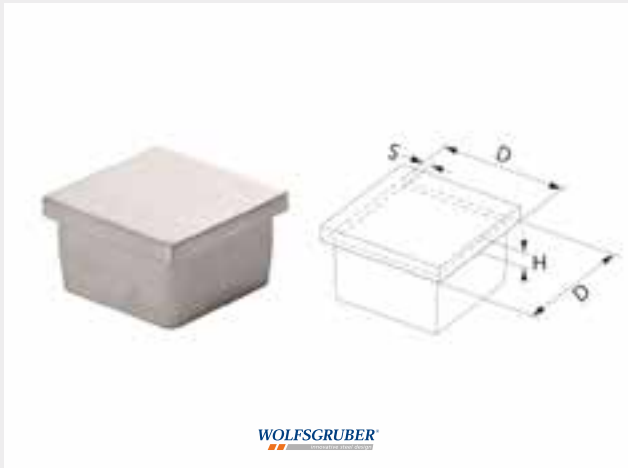

Codice articolo	D	S	H
XXTAPPO-400nn304S	40	2	5

Partenza corrimano



Codice articolo	Ø
XXPART-002nn304S	42,4x2



SNODI E FISSAGGI PER TONDO

Giunto snodabile per tondo



Codice articolo	Ø	Ø B	H
XXSNOD-002nn304S	10,3	14	35
XXSNOD-004nn304S	12,3	16	36

Fissaggio di raccordo con foro passante per tubo 42,4

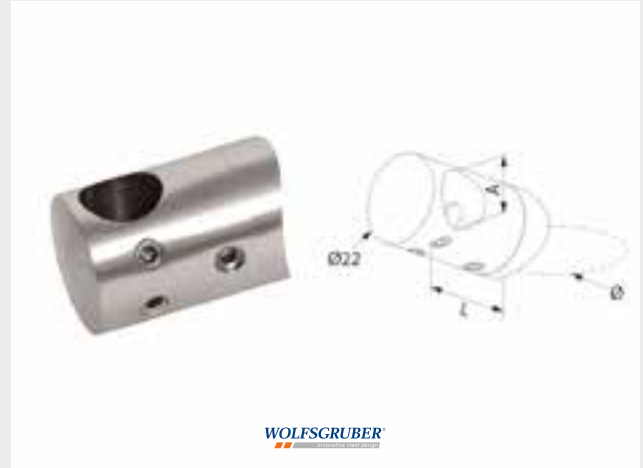

Codice articolo	Ø	A	L
XXFISS-002nn304S	42,4	10,3	20
XXFISS-004nn304S	42,4	12,3	20

Fissaggio di raccordo con foro passante per piatto



Codice articolo	Ø	A	L
XXFISS-020nn304S	∅	10,3	20
XXFISS-022nn304S	∅	12,3	20

Fissaggio per montaggio in asse per tubo 42,4



Codice articolo	Ø	Ø A	Ø B	L
XXFISS-080nn304S	42,4	12,3	22	32

note

Fissaggio per montaggio in asse per piatto



Codice articolo	Ø	Ø A	Ø B	L
XXFISS-082nn304S	∅	12,3	22	38

Fissaggio snodabile ± 90° per tubo da 42,4



Codice articolo	Ø	Ø A	Ø B
XXFISS-100nn304S	42,4	12,3	22

Fissaggio snodabile ± 90° per piatto



Codice articolo	Ø	Ø A	Ø B
XXFISS-102nn304S	∅	12,3	22



ACCESSORI DECORATIVI PER TONDO

Finale decorativo, sfera con foro cieco

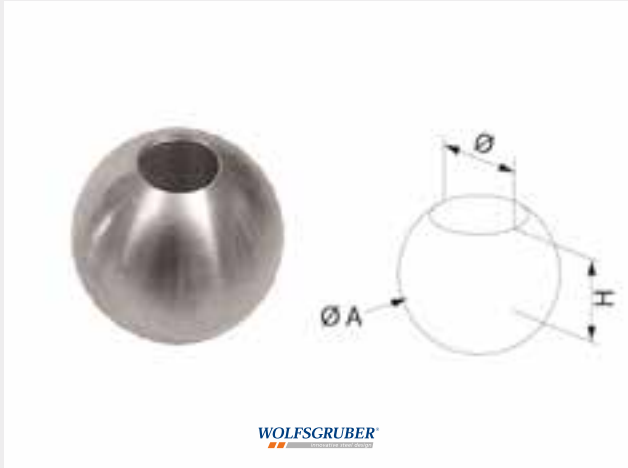

WOLFSCRUBER

Codice articolo	Ø	Ø A	H
XXFINA-002nn304S	10,3	20	15
XXFINA-004nn304S	12,3	20	15

Finale decorativo



WOLFSCRUBER

Codice articolo	Ø	H
XXFINA-040nn304S	10,3	28
XXFINA-042nn304S	12,3	28

Finale decorativo



WOLFSCRUBER

Codice articolo	Ø
XXFINA-080nn304S	10,3
XXFINA-082nn304S	12,3



L'IMPIEGO DEL VETRO NEL SETTORE EDILIZIO

Oggi l'efficienza energetica e il risparmio di risorse limitate sono la priorità, e le facciate in vetro sono la risposta a queste esigenze. Tuttavia, non è solo il ragionamento razionale che porta ad un largo impiego del materiale trasparente: il senso di libertà e di visuale libera che si sperimenta dietro a pareti che proteggono dalle intemperie permettono uno stile di vita completamente nuovo.

Le porte scorrevoli in vetro sono il complemento ideale per i divisori in vetro. L'aspetto trasparente rimane assicurato, mentre i locali possono essere uniti o divisi. Non ci limitiamo solo al vetro: per il pannello della porta si possono usare i materiali più diversi: legno, metallo, materie sintetiche. Una vasta scelta di modelli differenti permette l'utilizzo in quasi tutti gli ambienti.





ACCESSORI PER IL VETRO

Trasparenza e linearità sono i punti di forza del sistema commercializzato da Loda Group s.p.a. Non ci sono montanti o cornici metalliche a interrompere lo sguardo: soluzioni architettoniche e oggetti d'arredamento particolari sono così ulteriormente esaltati.

Un'accurata anodizzazione garantisce che l'aspetto prezioso del profilo si conservi anche nell'impiego all'aperto.



ELEMENTI IN ACCIAIO INOX PER VETRO

Lo staff Loda Group è a vostra disposizione per consigliarvi i prodotti più idonei per le vostre installazioni. Preventivi personalizzati e consegna a domicilio della merce.

Morsetto in acciaio inox per vetro dorso piatto

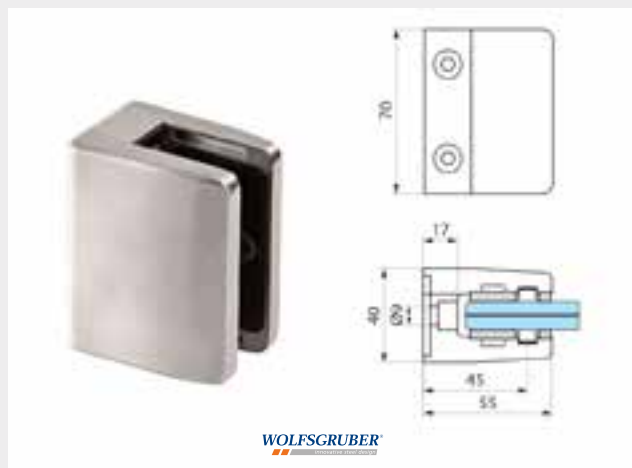

Codice articolo	Spessore vetro
XXMORS-002nn304S	16,76
XXMORS-004nn304S	17,52

Morsetto in acciaio inox per vetro dorso piatto

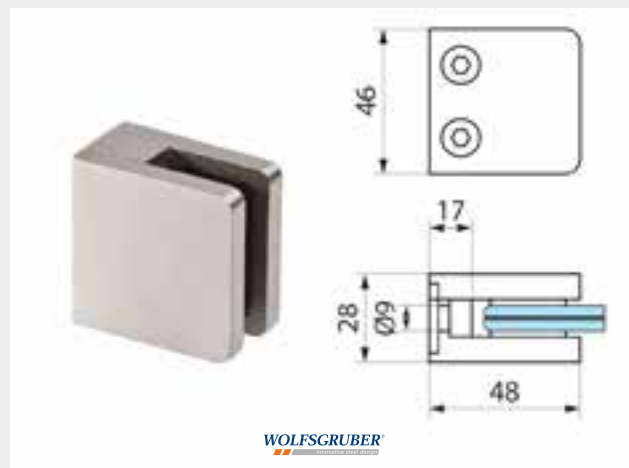

Codice articolo	Spessore vetro
XXMORS-006nn304S	10,76

Morsetto in acciaio inox per vetro dorso piatto

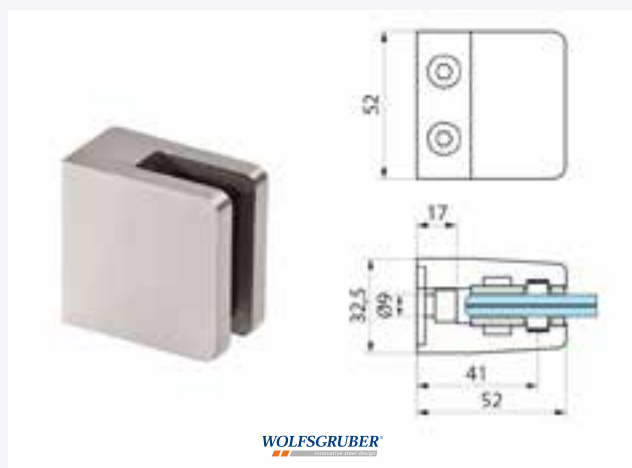

Codice articolo	Spessore vetro
XXMORS-008nn304S	10,76
XXMORS-010nn304S	12,76

Morsetto in acciaio inox per vetro dorso piatto

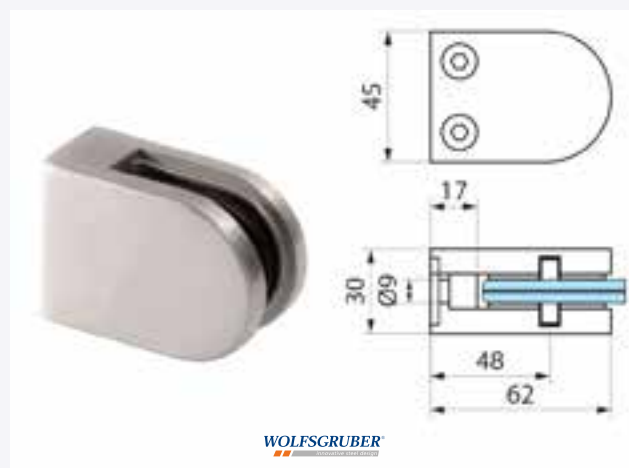

Codice articolo	Spessore vetro
XXMORS-012nn304S	10,76

note

Morsetto in acciaio inox per tubolare da 42,4



Codice articolo	Spessore vetro
XXMORS-300nn316S + XXGUAR302	8,0
XXMORS-300nn316S + XXGUAR304	12,0

Morsetto in acciaio inox per tubolare da 42,4



Codice articolo	Spessore vetro
XXMORS-700nn316S + XXGUAR702	8,0
XXMORS-700nn316S + XXGUAR704	10,0
XXMORS-700nn316S + XXGUAR706	12,0

Morsetto in acciaio inox per tubolare da 42,4

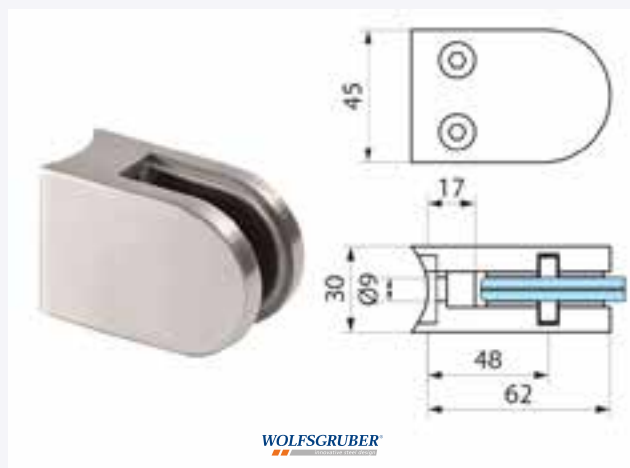

Codice articolo	Ø Per tubo	Spessore vetro
XXMORS-040nn304S	42,4	10,76

Fissaggio a punto Ø 45

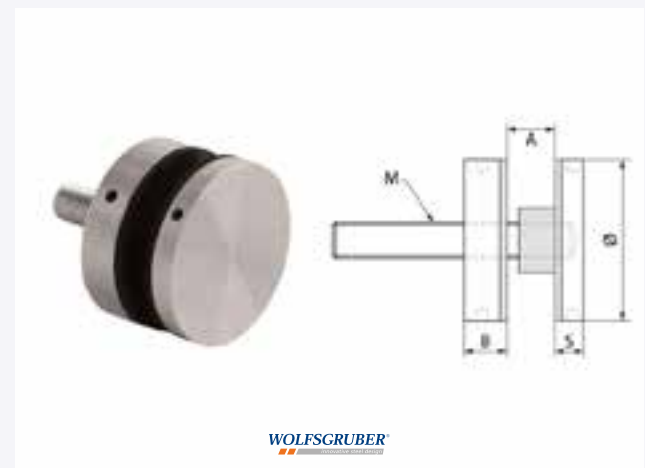

Codice articolo	Ø	Spess. vetro	Ø Foro vetro
XXFISS-002nn304S	45	12-21,5	20

note

Fissaggio a punto $\varnothing 45$ | $\varnothing 70$

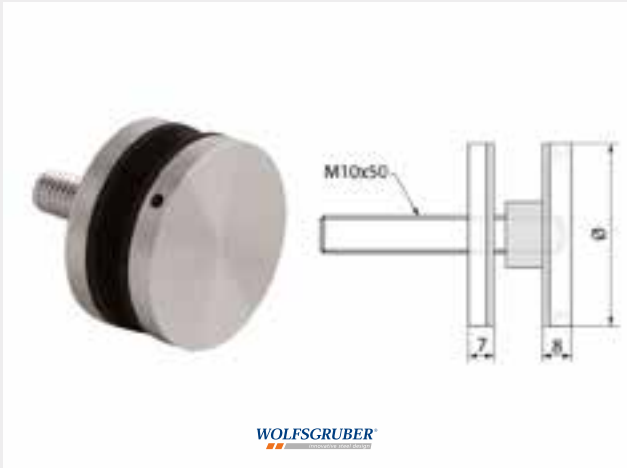

WOLFGRUBER

Codice articolo	\varnothing	Spess. vetro	\varnothing Foro vetro
XXFISS-004nn304S	50	12-21,5	20

Fissaggio a punto $\varnothing 52$ | $\varnothing 72$

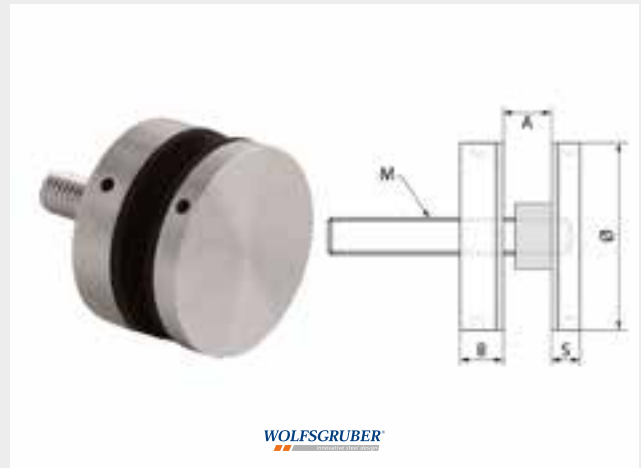

WOLFGRUBER

Codice articolo	\varnothing	Spess. vetro	\varnothing Foro vetro
XXFISS-006nn304S	52	12-21,5	20

Fissaggio a punto registrabile $\varnothing 40$

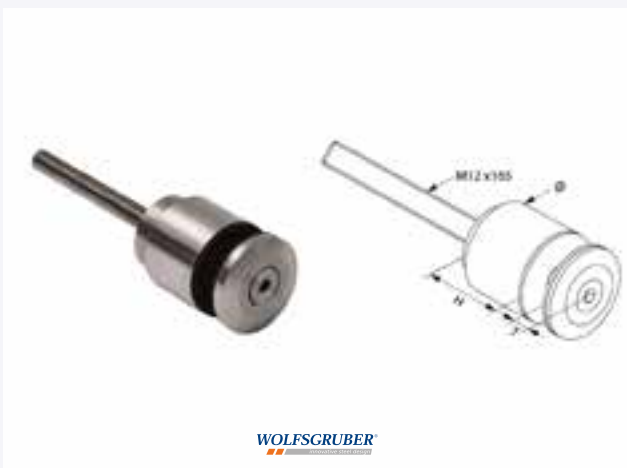

WOLFGRUBER

Codice articolo	\varnothing	H (registrabile)	Spess. vetro	\varnothing Foro vetro
XXFISS-040nn304S	40	37-47	11,52-25,52	22

Fissaggio a punto

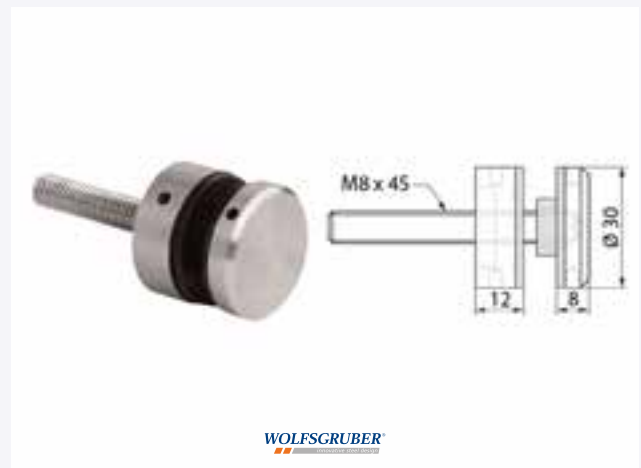

WOLFGRUBER

Codice articolo	\varnothing	Spess. vetro	Filet.	\varnothing Foro vetro
XXFISS-080nn304S	30	6-20,76	M8x45	16

note

Fissaggio a punto registrabile Ø 50

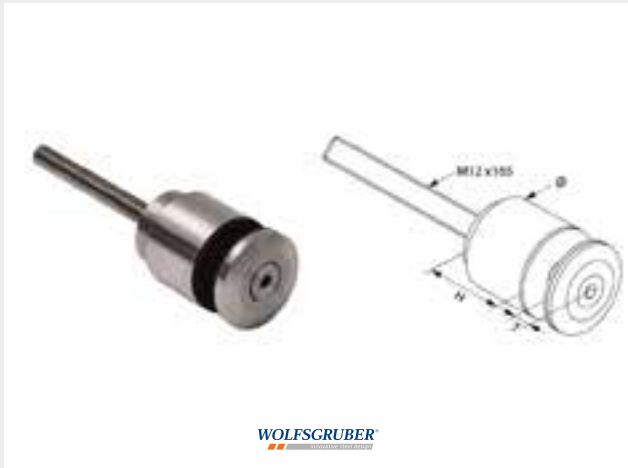

WOLFSCRUBER

Codice articolo	Ø	H (registrabile)	Spess. vetro	Ø Foro vetro
XXFISS-042nn304S	50	37-47	11,52-25,52	22

Piatto di sicurezza



WOLFSCRUBER

Codice articolo	Per fissaggi	A
XXPIAT-006nn316S	E100 .. / E142	6,5
XXPIAT-004nn316S	E400 .. / E442 .. / E448 ..	6,5
XXPIAT-006nn316S	E4100 .. / E 4142 .. / E 4148 ..	7,5

Spinotto di sicurezza



WOLFSCRUBER

Codice articolo	Per fissaggi	Ø Foro vetro
XXSPIN-002nn316S	E100 .. / E142	10
XXSPIN-004nn316S	E400 .. / E442 .. / E448 ..	10

Tubo scanalato per vetro

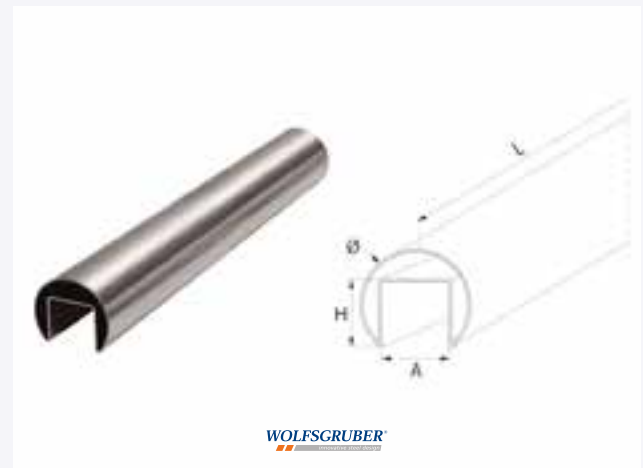

WOLFSCRUBER

Codice articolo	Ø	L	A	H
XXFISS-080nn304S	42,4x1,5	6000	24	24

Tappo di copertura



Codice articolo

XXTAPPO-200nn316S

Ø

42,4

LA CURA DELL'ACCIAIO INOX

E' una scelta sempre più diffusa arredare casa, ambienti commerciali e uffici, utilizzando l'acciaio inox. Questo perchè il materiale in questione è un must dell'eleganza , della raffinatezza.

La versatilità che contraddistingue l'acciaio inox lo rende ancor più un materiale scelto per campi di applicazione più svariati, nautica, sicurezza e design d'interni.

Per tale motivo è consigliato l'utilizzo di prodotti che mantengono elevata la sensazione tattile e visiva.

Per una maggiore lucentezza è possibile utilizzare il lucidante spray che è un ottimo rimedio per eliminare aloni e donare maggiore lucentezza.



PRODOTTI PER LA CURA ED IL FISSAGGIO DELL'ACCIAIO INOX

Sgrassante liquido



Codice articolo	ML
XXSGRA-500	500

Liquido sgrassante protettivo



Codice articolo	ML
XXPROT-500	500

Lucidante per acciaio inox



Codice articolo	ML
XXLUCI-400	400

Colla alta resistenza meccanica



Codice articolo	ML
XXBLOC-010	10

ASSISTENZA TECNICA, DOCUMENTI E PROGETTI SU MISURA

*Il nostro staff offre le condizioni ottimali di lavoro: tecnici specializzati affiancano il cliente passo passo, dalla fase progettuale fino al cantiere finito. Sia che si tratti di consigliare un semplice articolo standard corretto, sia che si tratti di una **consulenza qualificata per un progetto a misura**, sia che si parli infine, di un lavoro **"chiavi in mano"**.*

Siamo a completa disposizione per assistervi telefonicamente, tramite schede tecniche e disegni o direttamente sul cantiere.



PROGETTAZIONE

Anche nella fase di pianificazione delle fasi lavorative l'assistenza è massima. Un ufficio tecnico con operatori competenti e creativi, è sempre a vostra disposizione. Realizziamo telai, montanti e strutture su misura per tutte le esigenze.



MONTAGGIO

La nostra azienda è affiancata da un team di montatori Wolfsgruber altamente professionale. I quali sono a vostra disposizione per affiancarvi nel montaggio o nell' esecuzione del "chiavi in mano".



STATICA E DOCUMENTAZIONE STRUTTURALE

Siamo in grado di fornire calcoli statici, documentazione relativa a certificazioni e prove di materiale.



WOLFSGRUBER
Fence & Gate Systems



WOLFSGRUBER
Fence & Gate Systems



LODA GROUP S.P.A.

Tel. 0376 670707 - Fax 0376 671084 - mail: info@lodagroup.it

Sede Legale: Via Faustinella 18 - 25015 - Desenzano del Garda (BS) - Cod. Fisc. e P. Iva 01903920989

Registro delle Imprese di Brescia 01903920989 - REA 368589 - Cap. Soc. € 1.200.000

Sedi operative e magazzini:

Via Faustinella 18 - 25015 - Desenzano del Garda (BS)

Via Mazzini 52 - 46043 - Castiglione delle Stiviere (MN)

© Copyright

Alcune delle immagini sono di proprietà della Wolfsgruber s.r.l., via Campi della Rienza 15, 39031, Brunico (BZ)

Loda Group s.p.a. si riserva di apportare modifiche tecniche, immagini e salvo errori di stampa al presente catalogo.

